

# TVAR PŮDORYS

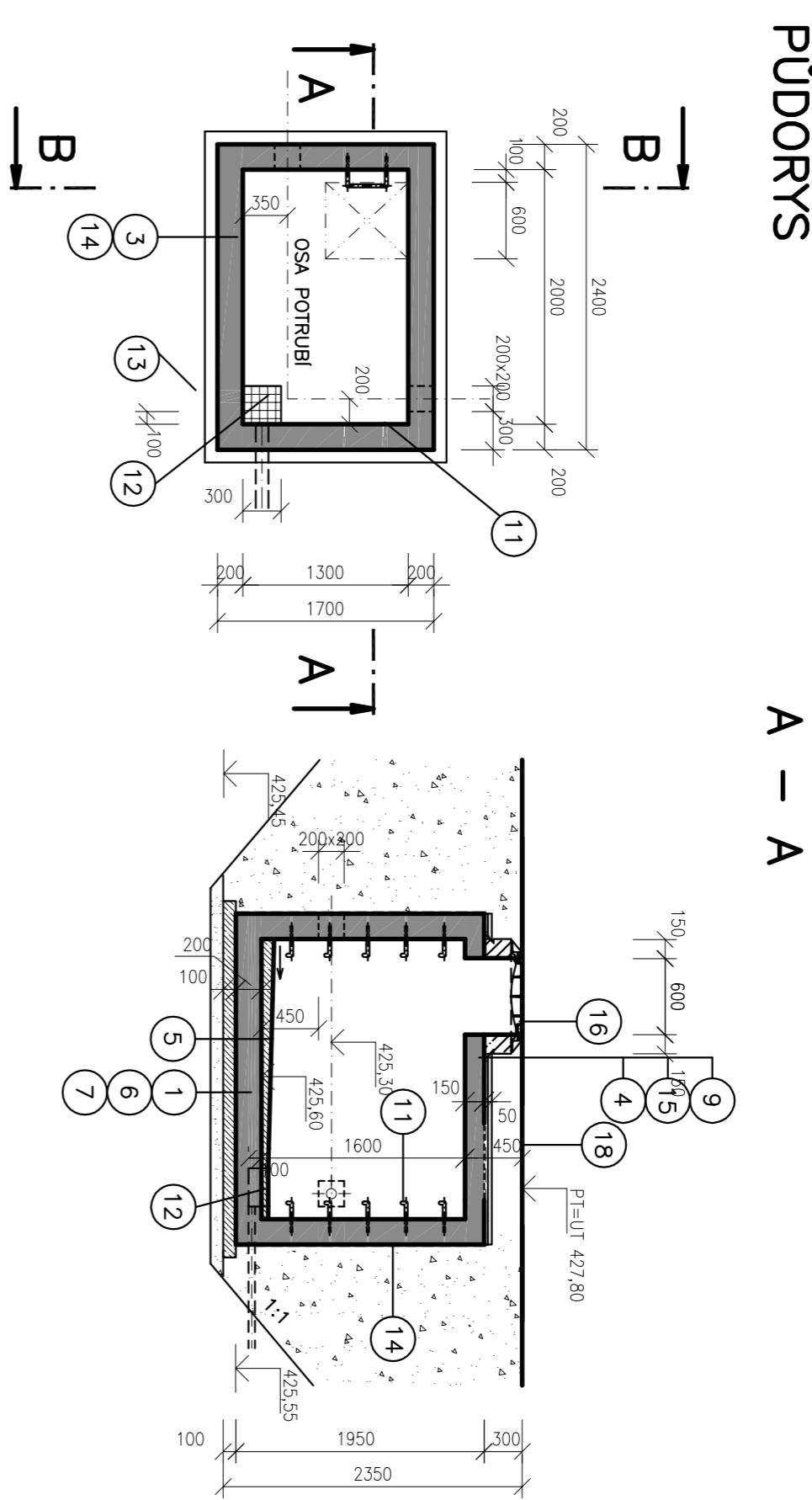

A – A

B – B

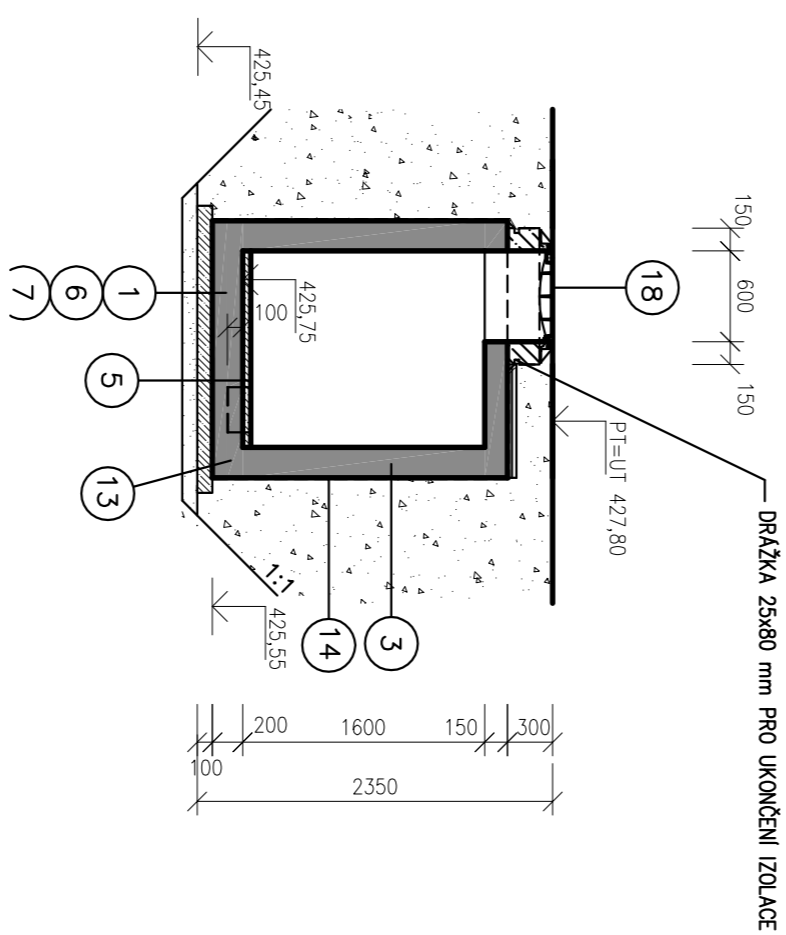

Číslo	Popis
1	DNO – ŽELEZOBETON
2	SÍŤ – ŽELEZOBETON
3	SÍŤ – ŽELEZOBETON
4	SÍŤ Z ŽELEZOBETONU
5	BETONOVÁ VÝZTUŽ TL. 5-10 cm S UMĚLÝMI KOTVIČKAMI Ø 12/15 – X0
6	POKROV BETON C 12/15 – X0
7	STĚROPOSKOVÝ POKROV
8	CHRÁNĚNÁ VÝZTUŽ V KOUTĚCH – TL. 50 mm
9	OCHELOVÉ STĚPULY S PE FOUKÁKEM
10	OCHELOVÉ STĚPULY S PE FOUKÁKEM
11	OCHELOVÉ STĚPULY S PE FOUKÁKEM
12	OCHELOVÉ STĚPULY S PE FOUKÁKEM
13	OCHELOVÉ STĚPULY S PE FOUKÁKEM
14	OCHELOVÉ STĚPULY S PE FOUKÁKEM
15	OCHELOVÉ STĚPULY S PE FOUKÁKEM
16	VSTUPNÍ KAMENÍ BETONOVÝ C16/20 X0
17	STUPNĚNÁ VÝZTUŽ ČSN EN 12380-8
18	POKROV S HRADEM Ø 400 ØRODINA mm UZAMKOVANÝ

# VÝZTUŽ

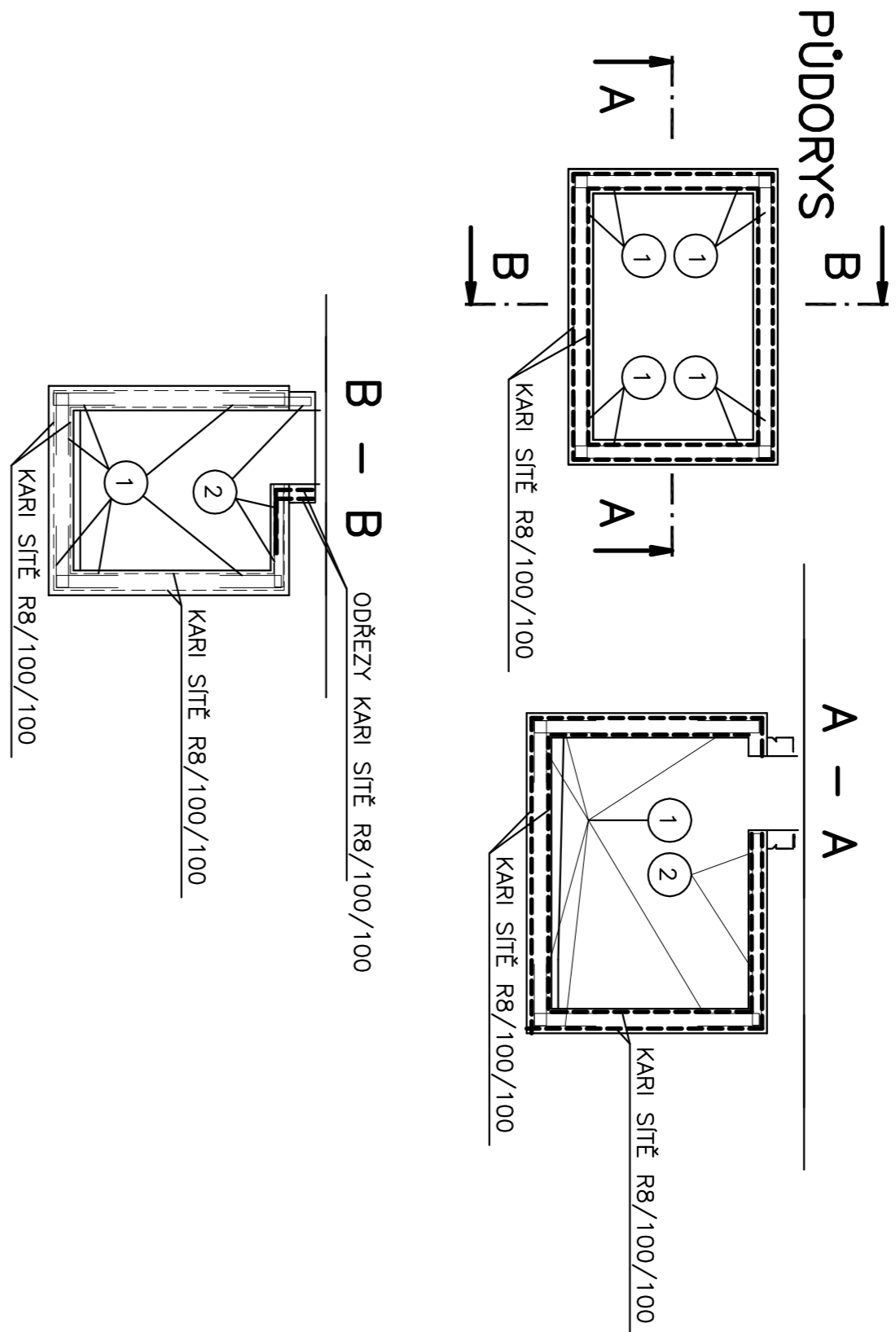

A – A

B – B

V Ý K A Z T Y P O V Ý C H S Í Ť I

Ocel. KOTVIČKY

Polž.	Typ síťe	Délka l [m]	Šířka B [m]
1	KS	KY-49	3,00
			2,00
Specifická hmotnost [kg/m <sup>2</sup> ]		47,4	
Celková hmotnost [kg]		474	

Č. Počet	D	Tvar	Délka [m]	Spec. hmotnost [kg/m]	Celková délka [m]	Hmotnost [kg]
1	410	R8	1.100	0.395	451	180
2	115	R8	1.070	0.395	125	50
Hmotnosti celkem [kg]						230

LEMOVACÍ SPONKY Č.2 LEMUJÍ OBVOD STŘEPNÍ DESKY TL. 150mm

**OBLEM BETONU 5m3**

## POZNÁMKY

- KOTLOVÉ V MK. ROZMĚRY OČEŘIT NA STAVĚ A DLE STAVĚNÍ ČÁSTI
- PŘESNĚ UMIŠTĚNÍ VŠECH PROSTUPŮ OČEŘIT DLE SMĚRNIC ČESNÍ PODLOŽKY LNKĚ PROSTUPŮ ZAKLADŮ PRO OBRAZU AP00.
- VŠEKDE PODROBNĚ UPRÁVĚ BETONU NESMÍ ZÁSADOVĚ V NEJLÉPŠÍM MÍSTĚ DO NÁMĚNANÉHO KRYTÍ
- V PRÁHEDE JINÝCH VÝSEK UPRÁVĚNÉHO TĚLEHU NIKDO DOPŘEDĚT HODNĚBU ZALOŽENÍ A POSUNOVĚ ZAKLADOVŮ SPÁRU MK.
- DO NEZÁBRANĚ HODNĚBU MK. JINOU PŘI UPRÁVĚ TĚLEHU VE VŠECH MÍSTECH /PRŮK. PŘS. DESKY AP00/
- STŘEPNÁ VÝZTUŽ MOKNĚNE 50% V JEDNOM PRŮŘEZU, STŘEPNÁ KŘÍ SÍŤ MK. 2 DKA
- KAPSTĚ POD ZAKLADOVNÍ KONSTRUKCÍ TL. MK. 300MM JAK PŘI KONTROLE HODNĚBNÍ PRŮD DOSSAZENO HODNĚBU MOKNĚNU PŘEVANOSNÍ Z DRUHEDNĚ OKLADU STANOVĚ ZALOŽENÍ ZALOŽENÍ EDE.2 >48 MK. POKRĚ EDE.2 / EDE.1 MAX. 2,5 NÁSŤP BŮDE PROVĚŘEN Z VÝHODNĚHO MATERIÁLU KADY HODNĚBU NÁSŤP TL. VĚŠŤI JAK 300mm JE NIKDO HODNĚBU PO VSTĚCH MOKNOSNÍ MAX. 300mm
- PO CELOU DOBU STAVĚ AŽ DO JEJHO KOMPLETNÍHO ZHOTOVĚNÍ BŮDE ZAJIŠTĚNO SUČNĚ SMĚRNÍKĚ. NEHĚ DOVOLENO JAK SPONU JAK JAKOVLÍV JINÁ VODA NĚRVA VÝŠŤI VÝŠKOVÝCH HODNĚBU. JAKO NEJLÉPŠÍ ZAKLADOVÁ SPÁRA VŠECH OČEŘENÍ.

## DISTANČNÍ PODLOŽKY A VLOŽKY NEJSOU VYKÁZÁNY POZNÁMKY – VÝZTUŽ:

STĚNY OTVORU A POTRUBÍ PŘED ZABETONOVÁNÍM OPARĚT ROZPĚNNÝMI TĚSNICÍMI PŘESKEM VÝZTUŽ V MÍSTĚ MALÝCH PROSTUPŮ POSUNOUT DO LICE NEBO PROSTRÁHNOUTI UVAŘENĚ DELKY JSOU VZTAŽENY K VNĚJŠÍMU LICI PRŮTLU. PODOLEHÝ OBLODKU JSOU PODOLEHÝ OHYBŮCH TRNŮ.

NEZMĚRNĚ OHYV JSOU 45°, 90° resp 180°  
 CELOKOVĚ DELKY VLOŽEK JSOU STRIŽNĚ DELKY.  
 PŘÍMĚ VLOŽKY STRKOVAT PŘESÁHEM V JEDNOM ŘEZU MAX. 50% POLOŽEK  
 STRKOVÁNÍ VÝZTUŽE V JEDNOM MÍSTĚ min 60cm /pat prof ø18x50 = min:960mm/  
 Max. průsek 80 mm dle ČSN EN 12380-8  
 A OTVOR ZABETONOVAT ROZPĚNNÝMI BETONEM ČSN EN 206-1 : C30/37-XC4 – C1 0,20 – DMAX 22-SS  
 PODKLADNÍ BETON C12/15  
 BETON C25/30 – XA1, XC2, XF1  
 ZAKLADOVĚ KONSTRUKCE A PLOCHY

OCEL B 500B (R 1050S)  
 KRYTÍ 25 MM  
 KONSTRUKCE VE STYKU SE VZDUCHEM  
 KRYTÍ 40 MM  
 ZAKLADOVĚ KONSTRUKCE VE STYKU SE ZEMLINOU

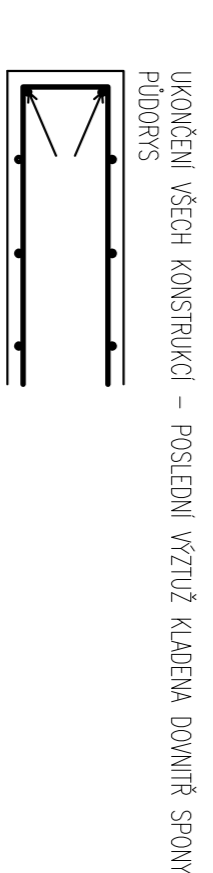

UKONČENÍ VŠECH KONSTRUKCÍ – POSLEDNÍ VÝZTUŽ KAMENÁ DOMNĚNĚ SPONŮ PŮDORYS

Číslo revize	Titulní revize	Datum	Zpracovatel

PROJEKČNÍ ORGANIZACE	PROJEKČNÍ ORGANIZACE
<p><b>Autler Valušický s.r.o.</b>                      Liholubská 42/100, 602 00 Brno                      IČ: 25362388                      DIČ: CZ25362388                      Tel: +420 547 271 000                      E-mail: autler@autler.cz</p>	<p><b>PODRIZATELSKÝ PRŮJEKTOVÝ ÚSTAV</b>                      SVAJKOVSKÝ KVA                      IČ: 25355858                      SVAJKOVSKÝ KVA                      IČ: 25355858</p>
<p>OBJEDVATEL  <b>DS - UHLÍRSKÉ JANOVIČE - DOSTAVBA STAVĚKALDI BUDOVY</b></p>	<p>PROJEKČNÍ ORGANIZACE  <b>Vodometná šachta</b></p>
<p>PROJEKČNÍ ORGANIZACE  <b>DPS 02 D D.1.2-033</b></p>	<p>PROJEKČNÍ ORGANIZACE                      Č. VYKRESLIL                      Č. KONTROLOVAL                      Č. VYKRESLIL                      Č. KONTROLOVAL</p>