

Použito:

Tento výkres je duševním majetkem TESLA ElectronTubes. Použití může být jen se souhlasem nebo podle příkazů daných tímto podnikem. Zneužití bude stíháno soudně.

3,2

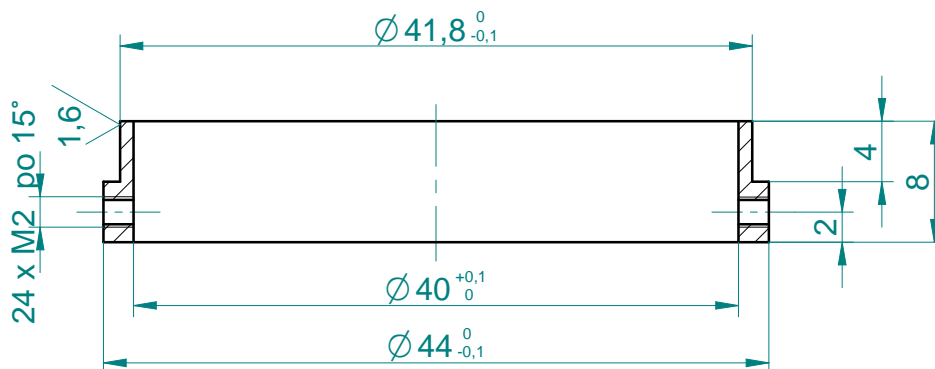

Zušlechění NIKLOVÁNO

Množ.	Jedn.	Materiál	Číslo mat.
0,03	kg	Trubka Ø44,5 x 3,2 ČSN 425723.22 - 11373	144 161 116

Měřítko 2:1	Kreslil	Růžička	Norm. ref.	Číslo změny	Datum	Zm. konc.	
	Konstruktér	ing.Staněk	Uvolněno				
	Schválil		Datum 13.7.2015				
Typ		RD20 ZM		Datum		2.1.2017	
Název		KROUŽEK		Listů		1	
Starý výkres		List		1		1	
TESLA ElectronTubes						3195 7003.01	

Použito:

Tento výkres je duševním majetkem TESLA ElectronTubes. Použití může být jen se souhlasem nebo podle příkazů daných tímto podnikem. Zneužití bude stíháno soudně.

3,2

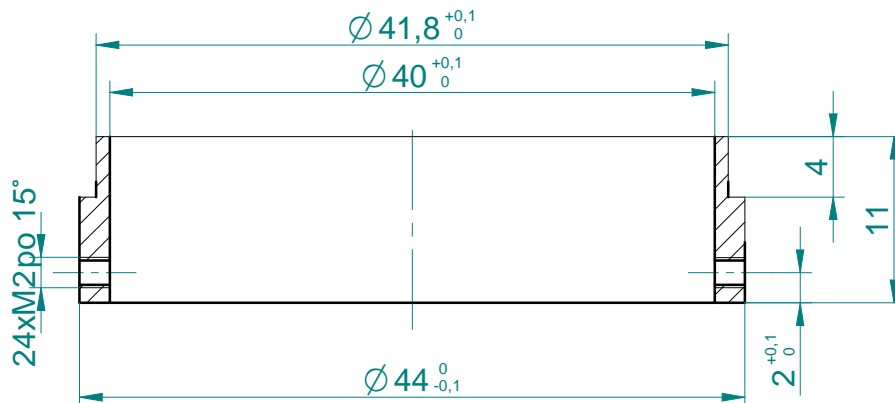

NEZAVEDENO

Kroužek pro patku na demontážní mříže

Zušlechění

Množ.	Jedn.	Materiál	Číslo mat.
		Trubka Ø44,5 x 3,2 ČSN 425723.22 - 11373	

Měřítko 2:1	Kreslil	Růžička	Norm. ref.	Číslo změny	Datum	Zm. konc.	
	Konstruktér	ing.Staněk	Uvolněno				
	Schválil		Datum 13.7.2015				
Typ		RD 20 ZM		Listů		List	
Název		KROUŽEK				3195 xxxx	
TESLA ElectronTubes							